

## ◀ 3軸調整機構 ▶

— 光学系を「2軸アオリ調整+上下微動調整」できる装置です —

対象物体の光軸に合わせこむ光学系のアオリ機構が欲しい、というお客様の声から生まれた

### < 3軸調整機構: ADM-3 >



外観写真

本装置は、光学系の微妙な光軸調整を可能とする「2軸アオリ調整機構=水平方向アオリ+垂直方向アオリ」と「上下微動調整機構」を併せ持っています。

そして各微動調整後、ロックが可能な機構を備えています。

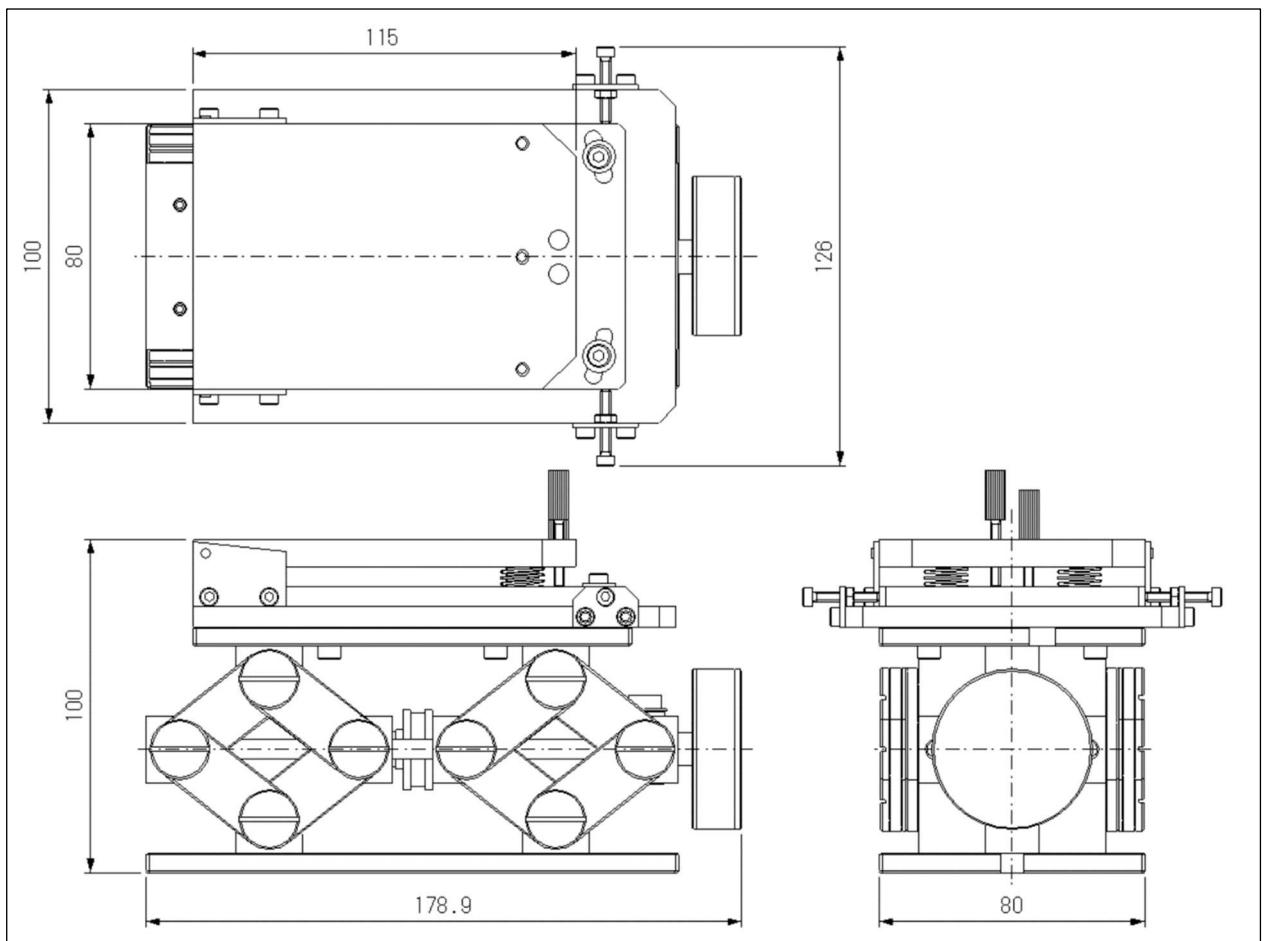

### < ADM-3 外観図 >

●改良のため、予告なく仕様を変更する場合がございますのでご了承ください。

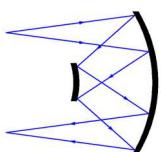

株式会社 オプトメカ エンジニアリング

〒434-0015 静岡県浜松市浜北区於呂3923-10

TEL/FAX: 053-583-0682

Eメール: optomecha\_engin@star.tnc.ne.jp