

<簡易アオリ機構>

特徴

- ・ θ_x と θ_y の2軸アオリが可能
- ・ 押しネジ引きネジにより、各軸の微小な調整・固定が可能
- ・ 貴社の仕様に応じて設計・製作が可能

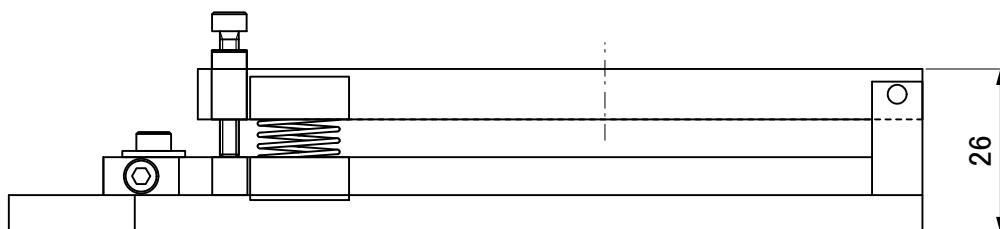
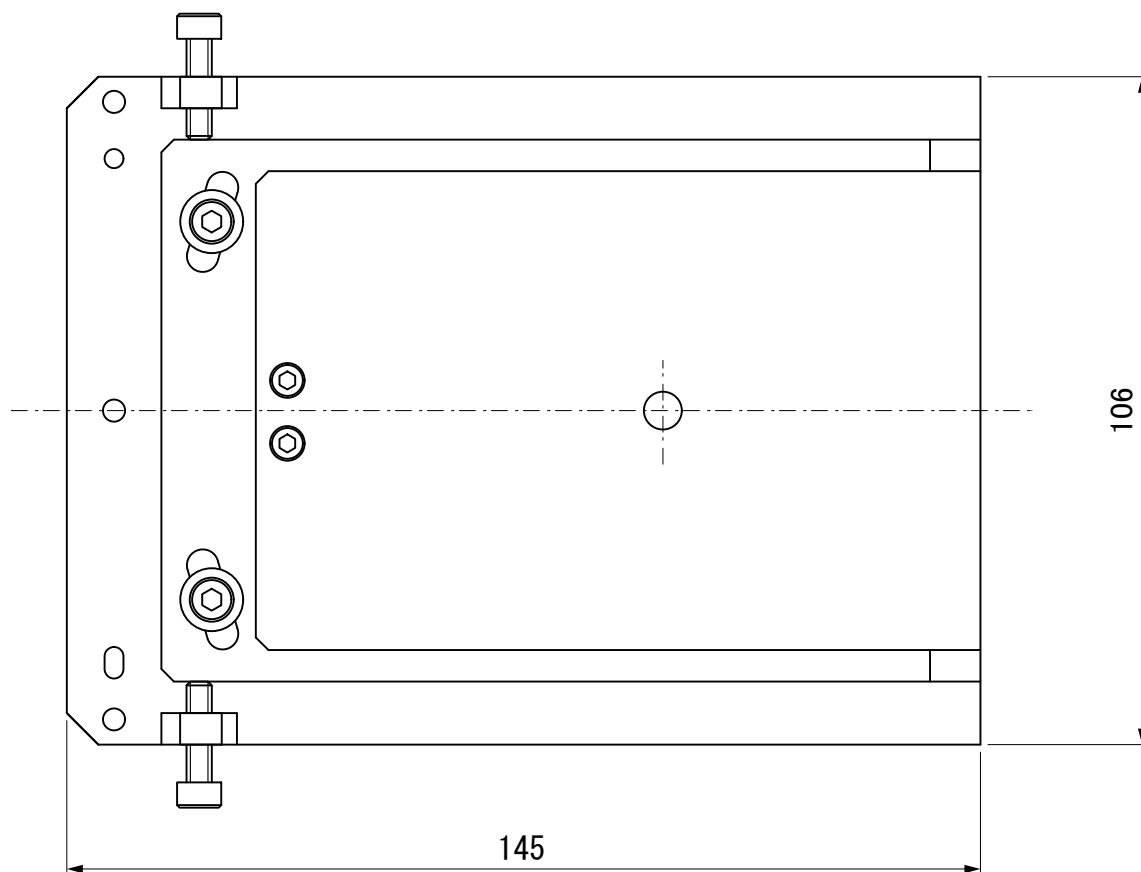

●改良のため、予告なく仕様を変更する場合がございますのでご了承ください。

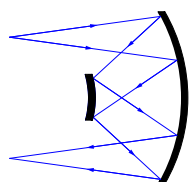

株式会社 オプトメカ エンジニアリング

〒434-0015 静岡県浜松市浜北区於呂3923-10

TEL/FAX: 053-583-0682

Eメール: optomecha_engin@star.tnc.ne.jp