

《0.4倍高効率集光レンズ》

— 光ファイバ出力光を高効率に結像します —

光ファイバからの光を高効率に集光したい、というお客様の声から生まれた

< 「0.4倍高効率集光レンズ: HEL-04」 >

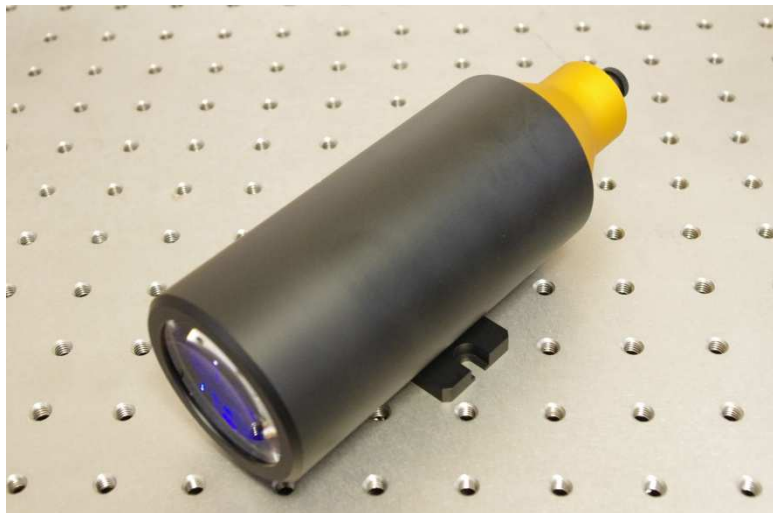

本レンズは、特にファイバ光源の光を効率良く集光でき、レンズ端面から集光位置までの作動距離も多く取れるように設計（50mm）された「0.4倍高効率集光レンズ」です。集光側のNAを0.38（F値で1.3）まで高めています。

可視領域から近赤外領域までのお客様のご使用波長に合わせて調整が可能ですので、**ご使用波長に最適な結像性能が得られます。**

また、光ファイバコネクタは、「FC型」が標準ですが、「SMA型」にも対応可能です。デモ機をご用意していますのでお問い合わせください。

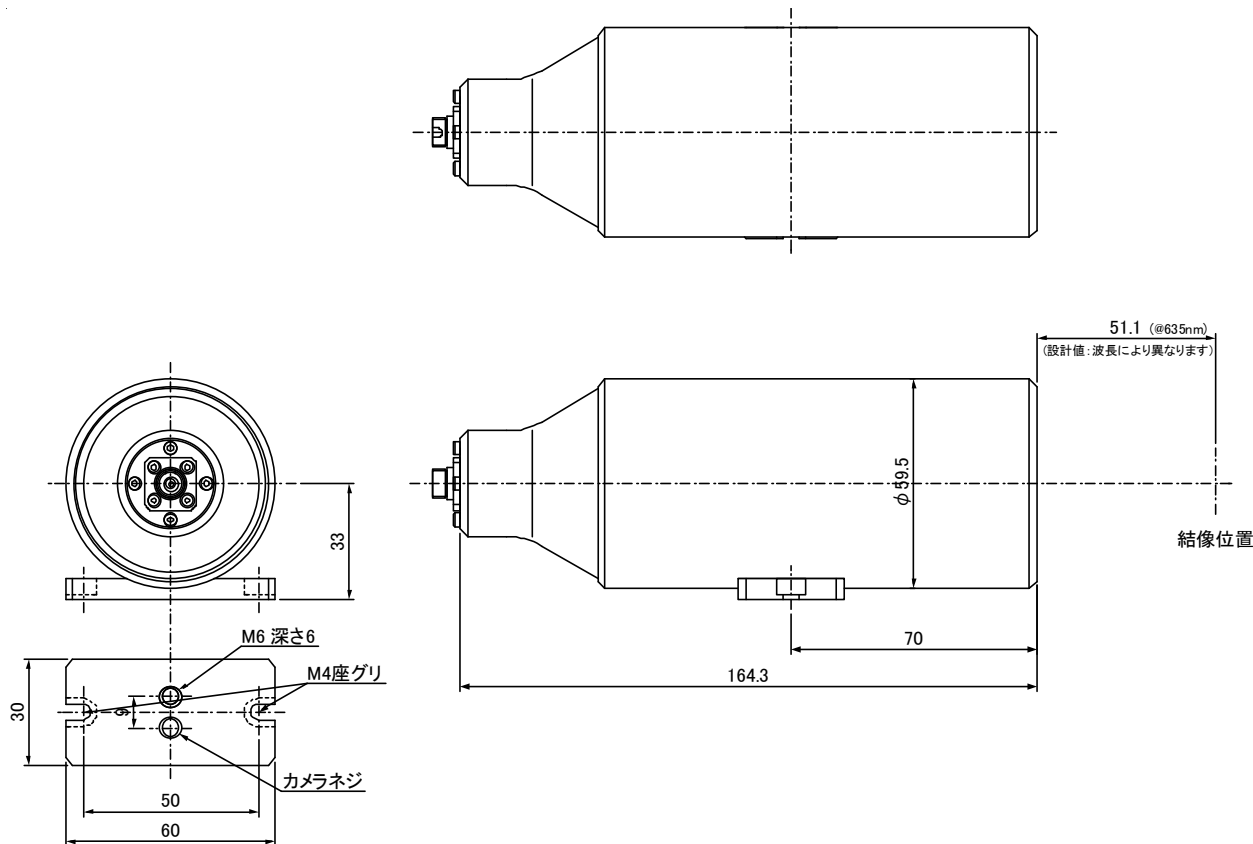

●改良のため、予告なく仕様を変更する場合がございますのでご了承ください。

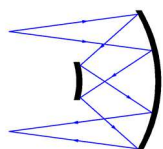

株式会社 オプトメカ エンジニアリング

〒434-0015 静岡県浜松市浜北区於呂3923-10

TEL/FAX: 053-583-0682

Eメール: optomecha_engin@star.tnc.ne.jp